

# Quick – univerzální svěrné spojky pro pozinkované ocelové trubky, pro černé trubky a pro PE trubky

zahnuté, oboustranné svěrné spojení – **QWO**



## Pro ocelové trubky a pro trubky z černé oceli:

DIN EN 10255 (DIN 2440, 2441, 2442) a DIN 2448/2458 série 1, 2 a 3

## Pro PE-trubky:

HDPE – Trubky PE 80 a PE 100 – SDR11 podle DIN 8074 a 8075 DVGW pracovní list GW 335 – A2 a překřížená PE-trubka Pe-Xa – SDR11 DIN 16893 série 1 DVGW pracovní list GW 335 – A3



**QWO**

- **Médium:** Voda, plyn
- **Teploty:** Plyn: od -20 °C do +60 °C;  
voda: až do 80 °C (jen pro ocelové trubky);  
pitná voda: oblast studené vody
- **Tlaky:** Plyn: 4 bar; voda: 10 bar
- **Certifikace:**  
Plyn: DIN 3387-1, DVGW-Reg.-č.: NG-4502BL0450;  
Reg.-č.: B-30-00872-08-rev.2;  
voda: W534, DVGW-Reg.-č.: DW-8511BU0380;  
Reg.-č.: B-30-00322-09-rev.2

Vnější průměr  
DN trubky [mm] Výrobek č.

15	19,7–21,8	17.195.08.01
20	24,6–27,3	17.195.08.02
25	31,4–34,2	17.195.08.03
32	40,0–42,9	17.195.08.04
40	47,9–51,5	17.195.08.05
50	59,7–63,6	17.195.08.06

## Rozměry a váhy

DN	Vnější průměr trubky od ... do [mm]	Ocelová trubky	Varné trubky	PE trubky	Hmotnost [g]	Délka -A [mm]	Velikost rohu -e [mm]	Hloubka zasunutí [mm]	
		Vnější průměr trubky-Ø [mm]	Vnější průměr trubky-Ø [mm]	Vnější průměr trubky-Ø [mm]				min.	max.
15	19,7–21,8	21,3	20,0	20 x 1,9	400	109	42	22	30
20	24,6–27,3	26,9	25,0	25 x 2,3	514	115	48	22	35
25	31,4–34,2	33,7	31,8	32 x 2,9	675	123	56	24	40
32	40,0–42,9	42,4	–	40 x 3,7	1060	140	67	27	45
40	47,9–51,5	48,3	51,0	50 x 4,6	1226	150	72	25	50
50	59,7–63,6	60,3	63,5	63 x 5,8	2278	194	92	28	60

## Svěrné spojky pro ocelové trubky, trubky z černé oceli a PE trubky

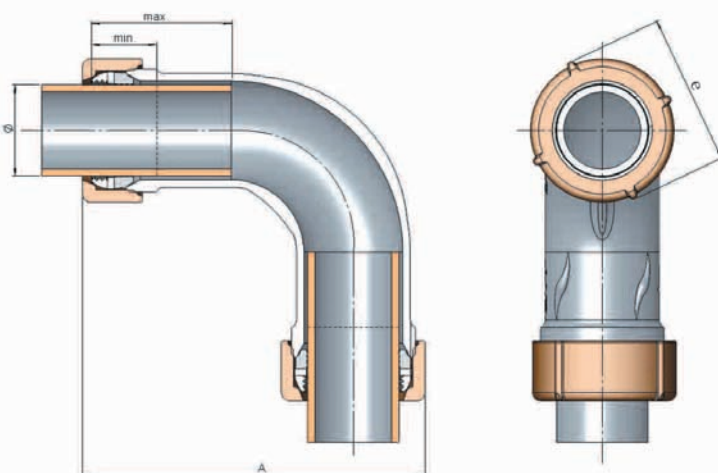

Pro PE instalaci je nezbytné použít opěrná pouzdra.